



UNIVERSITY OF CAMBRIDGE INTERNATIONAL EXAMINATIONS  
International General Certificate of Secondary Education

CANDIDATE  
NAME

CENTRE  
NUMBER

--	--	--	--	--

CANDIDATE  
NUMBER

--	--	--	--

\* 2 3 5 4 4 3 1 1 0 6 \*

**GREEK**

**0543/02**

Paper 2 Reading and Directed Writing

**May/June 2009**

**1 hour 30 minutes**

Candidates answer on the Question Paper.

No Additional Materials are required.

**READ THESE INSTRUCTIONS FIRST**

Write your Centre number, candidate number and name on all the work you hand in.

Write in dark blue or black pen.

Do not use staples, paper clips, highlighters, glue or correction fluid.

**DO NOT WRITE IN ANY BARCODES.**

Answer **all** questions in **Section 1, Section 2 and Section 3.**

At the end of the examination, fasten all your work securely together.

The number of marks is given in brackets [ ] at the end of each question or part question.

For Examiner's Use	
<b>Section 1</b>	
<b>Section 2</b>	
<b>Section 3</b>	
<b>Total</b>	

This document consists of **13** printed pages and **3** blank pages.





## Ενότητα 1

For  
Examiner's  
Use

## Άσκηση 1 Ερωτήσεις 1-5

Βάλε ✓ στο σωστό τετράγωνο

- 1 Η μητέρα σου γράφει:  
'Κλείσε καλά το ψυγείο'.

Τι πρέπει να κλείσεις;

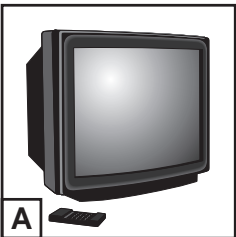
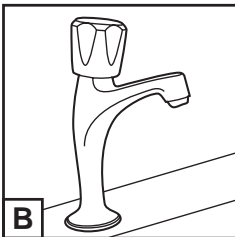
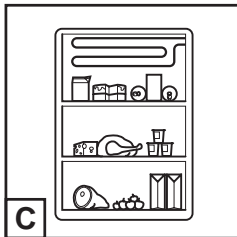
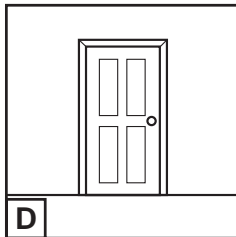
A		B		C		D	
B		B		C		D	
C		B		C		D	
D		B		C		D	

[1]

- 2 Πού θα πλύνεις τα ρούχα;

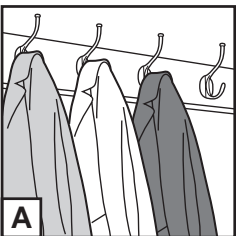
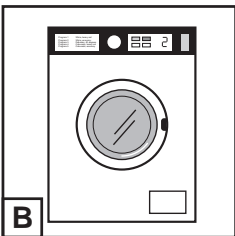
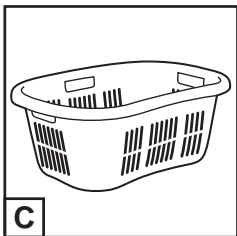
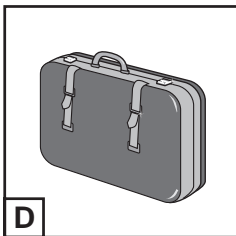

A		B		C		D	
B		B		C		D	
C		B		C		D	
D		B		C		D	

[1]

- 3 Η αδερφή σου άφησε σημείωμα:

'Μπορείς να σκουπίσεις, σε παρακαλώ;'

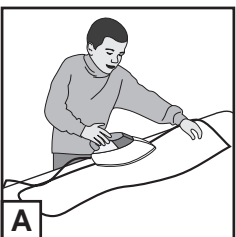
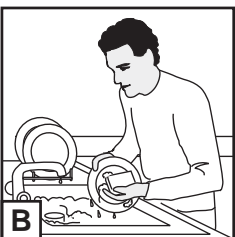
Τι σε παρακαλεί να κάνεις;

A		B		C		D	
B		B		C		D	
C		B		C		D	
D		B		C		D	



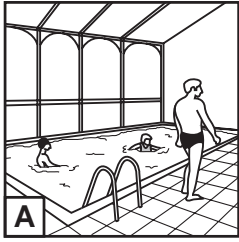
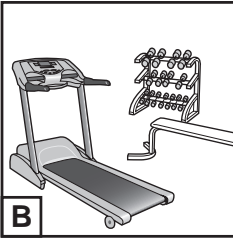
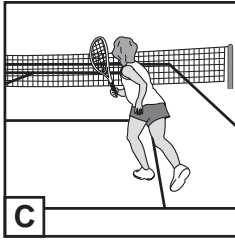
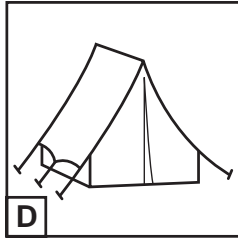

[1]

4 Πού θα πας για κολύμβηση;

A	
B	
C	
D	

[1]

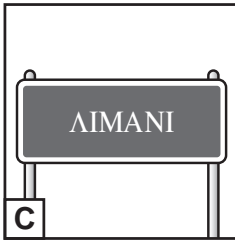
5 Θα ταξιδέψεις με πλοίο στα νησιά. Ποιο σήμα ακολουθείς;

A				
B				
C				
D				

[1]

[Σύνολο: 5]

**Άσκηση 2 Ερωτήσεις 6-10**

Απάντησε στις ερωτήσεις σημειώνοντας το τετράγωνο **ΣΩΣΤΟ** ή **ΛΑΘΟΣ**.

For  
Examiner's  
Use

## ΓΙΟΡΤΗ ΚΡΑΣΙΟΥ ΣΤΗΝ ΠΑΤΡΑ

Αυτό το Σαββατοκύριακο, από τις 6 το απόγευμα ως τις 12 το βράδυ σας καλούμε όλους, και τους κατοίκους της πόλης και τους επισκέπτες, στη μεγάλη γιορτή κρασιού της Πάτρας. Πάρτε δωρεάν το πρόγραμμα από το τουριστικό γραφείο στο κέντρο της πόλης. Όπως κάθε Σεπτέμβριο, η γιορτή θα ξεκινήσει με συναυλία της χορωδίας της Πάτρας. Μετά σας καλούμε όλους να χορέψετε. Το πρόγραμμα θα τελειώσει με το άνοιγμα των βαρελιών. Τότε θα προσφερθεί φαγητό και ποτό για όλους.

- |           |  | <b>ΣΩΣΤΟ</b>             | <b>ΛΑΘΟΣ</b>             |     |
|-----------|--|--------------------------|--------------------------|-----|
| <b>6</b>  | Στη γιορτή καλούνται μόνο οι κάτοικοι της πόλης.                 | <input type="checkbox"/> | <input type="checkbox"/> | [1] |
| <b>7</b>  | Μπορεί κάποιος να αγοράσει το πρόγραμμα από το κέντρο της πόλης. | <input type="checkbox"/> | <input type="checkbox"/> | [1] |
| <b>8</b>  | Η γιορτή κάθε χρόνο ξεκινάει με συναυλία.                        | <input type="checkbox"/> | <input type="checkbox"/> | [1] |
| <b>9</b>  | Στον χορό είναι όλοι καλεσμένοι.                                 | <input type="checkbox"/> | <input type="checkbox"/> | [1] |
| <b>10</b> | Στην αρχή της γιορτής προσφέρεται φαγητό και ποτό.               | <input type="checkbox"/> | <input type="checkbox"/> | [1] |

[Σύνολο: 5]

**Άσκηση 3 Ερωτήσεις 11-15**For  
Examiner's  
Use

Ποια δουλειά ενδιαφέρει τον καθένα από τους πέντε φίλους; Σημείωσε το σωστό γράμμα σε κάθε τετράγωνο.

A

ΖΗΤΕΙΤΑΙ ΚΟΠΕΛΑ ΝΑ  
ΦΥΛΑΞΙ ΜΩΡΟ 1  
ΕΤΟΥΣ

D

ΖΗΤΕΙΤΑΙ ΒΟΗΘΟΣ ΣΕ  
ΖΑΧΑΡΟΠΛΑΣΤΕΙΟ

B

ΖΗΤΕΙΤΑΙ ΣΥΝΟΔΟΣ  
ΣΕ ΕΚΔΡΟΜΕΣ

E

ΖΗΤΕΙΤΑΙ ΜΟΥΣΙΚΟΣ ΣΕ  
ΣΥΓΚΡΟΤΗΜΑ

C

ΖΗΤΕΙΤΑΙ ΕΙΔΙΚΟΣ  
ΣΤΟΥΣ  
ΗΛΕΚΤΡΟΝΙΚΟΥΣ  
ΥΠΟΛΟΓΙΣΤΕΣ

F

ΖΗΤΕΙΤΑΙ ΠΑΙΚΤΗΣ ΓΙΑ  
ΤΗΝ ΠΟΔΟΣΦΑΙΡΙΚΗ  
ΟΜΑΔΑ ΤΟΥ ΚΟΛΕΓΙΟΥ

11 Του Μιχάλη του αρέσει να φτιάχνει γλυκά.

 [1]

12 Η Κατερίνα λατρεύει τα παιδιά.

 [1]

13 Ο Στέλιος παίζει πολύ καλά την κιθάρα.

 [1]

14 Ο Δημήτρης τρελαίνεται για τη μπάλα.

 [1]

15 Η Ματίνα αγαπάει τα ταξίδια.

 [1]

[Σύνολο: 5]

### Άσκηση 4 Ερώτηση 16

For  
Examiner's  
Use

16 Να κοιτάξεις προσεκτικά τις εικόνες και να γράψεις στον φίλο σου για την οικογένειά σου στα ελληνικά:

(a) Πόσα και ποια άτομα έχει η οικογένειά σου;



(b) Πού εργάζονται ο πατέρας σου και η μητέρα σου;



(c) Πώς περνάτε τον ελεύθερο χρόνο σας;

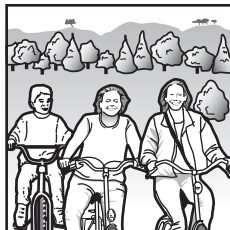

<p>.....</p> <p>.....</p> <p>.....</p> <p>.....</p> <p>.....</p> <p>.....</p> <p>.....</p> <p>.....</p>	<div style="text-align: right; margin-bottom: 20px;">  </div> <p>_____</p> <p>Πέτρος Αναγνωστόπουλος</p> <p>_____</p> <p>Μπουμπουλίνας 25</p> <p>_____</p> <p>Ναύπλιο</p> <p>_____</p>
---	---

[Σύνολο: 5]

## Ενότητα 2

## Άσκηση 1 Ερωτήσεις 17-23

Σ' ένα περιοδικό βρίσκεις το γράμμα της Αφροδίτης. Διάβασέ το και απάντησε στις ερωτήσεις στα ελληνικά.

Είμαι δεκαπέντε ετών και τελειώνω το γυμνάσιο. Ποτέ μου στο σχολείο δεν τα πήγαινα καλά με τα μαθηματικά, μέχρι που φέτος ήρθε μια καινούργια καθηγήτρια μαθηματικών. Γι' αυτό σας γράφω σήμερα, για να αποδείξω ότι ο δάσκαλος παίζει πολύ σημαντικό ρόλο για να αγαπήσουν τα παιδιά το μάθημά του.

Η καθηγήτριά μας των μαθηματικών, η κυρία Μαρίνα, είναι πρώτα-πρώτα, σωστός άνθρωπος. Κι αυτό γιατί έχει πάντα καλή διάθεση και προσπαθεί να μην είναι αυστηρή μαζί μας. Θέλει να είναι βέβαιη ότι έχουμε καταλάβει όλα όσα μας διδάσκει και γι' αυτόν τον λόγο μας κάνει ερωτήσεις στο τέλος κάθε μαθήματος και λύνει τις δύσκολες ασκήσεις στην τάξη μαζί μας. Όλοι οι μαθητές πιστεύουν ότι είναι καταπληκτική δασκάλα. Αγαπάει πολύ το μάθημά της και με αυτόν τον τρόπο έχει κάνει κι εμάς να το αγαπήσουμε.

Κι εγώ, με τη σειρά μου, έχω γίνει καλύτερη στα μαθηματικά: διαβάζω πιο πολλές ώρες στο σπίτι και κάνω μεγαλύτερη προσπάθεια στην τάξη. Και βέβαια, παίρνω θάρρος να συνεχίσω, επειδή κάθε φορά που λύνω σωστά μια άσκηση, η κυρία Μαρίνα μου λέει ότι έκανα καλή δουλειά!

Αφροδίτη



**Βάλε ✓ στο σωστό τετράγωνο.**

**17** Η Αφροδίτη γράφει στο περιοδικό

<b>A</b>	
----------	--

γιατί φέτος δεν τα πάει καλά με την καθηγήτρια των μαθηματικών.

<b>B</b>	
----------	--

γιατί δεν καταλαβαίνει τα μαθηματικά.

<b>C</b>	
----------	--

γιατί χρειάζονται στο σχολείο της μια καινούργια καθηγήτρια μαθηματικών.

<b>D</b>	
----------	--

γιατί πιστεύει ότι ο ρόλος του δασκάλου είναι σημαντικός

[1]

**Απάντησε στα ελληνικά**

**18** Γιατί η Αφροδίτη πιστεύει ότι η καθηγήτριά της είναι καλός άνθρωπος;

(i) ..... [1]

(ii) ..... [1]

**19** Πώς ξέρει η κυρία Μαρίνα ότι τα παιδιά έχουν καταλάβει όσα τους έχει διδάξει;

(i) ..... [1]

(ii) ..... [1]

**20** Τι πιστεύουν οι μαθητές για την καθηγήτρια των μαθηματικών;

..... [1]

**21** Πώς η κυρία Μαρίνα έχει κάνει τα παιδιά να αγαπήσουν τα μαθηματικά;

..... [1]

**22** Πώς έχει γίνει καλύτερη η Αφροδίτη στα μαθηματικά;

(i) ..... [1]

(ii) ..... [1]

**23** Πώς παίρνει η Αφροδίτη θάρρος να συνεχίσει;

..... [1]

[Σύνολο: 10]



[Γυρίστε σελίδα για την 3<sup>η</sup> ενότητα]

## Άσκηση 1 Ερωτήσεις 25-30

Διάβασε το κείμενο και απάντησε στις ερωτήσεις σημειώνοντας με ✓ τα τετράγωνα **ΣΩΣΤΟ** ή **ΛΑΘΟΣ**. Αν η πρόταση είναι λάθος, διόρθωσέ την με μια φράση που να συμφωνεί με το κείμενο.

## ΕΝΑΣ ΚΑΛΛΙΤΕΧΝΗΣ ΜΕ ΦΑΝΤΑΣΙΑ

Γεννημένος στο Ηράκλειο της Κρήτης, ο Αλέξανδρος, 55 ετών πια, χαίρεται να επιστρέφει στον τόπο του κάθε φορά που επισκέπτεται την Ελλάδα. Τελείωσε την Ανωτάτη Σχολή Καλών Τεχνών της Αθήνας και σε ηλικία 22 ετών έφυγε για σπουδές κινηματογράφου στο Παρίσι. Έχει γίνει γνωστός για τις ταινίες του κινουμένων σχεδίων. Μέσα από τα έργα του παρουσιάζει παραμύθια για μεγάλους, αλλά και για παιδιά που 'δεν θέλουν να τους φέρονται σαν μωρά', όπως λέει ο ίδιος χαμογελώντας.

Η αγάπη του για το σχέδιο ξεκίνησε από την παιδική του ηλικία. Τη δεκαετία του '60, βέβαια, που ο Αλέξανδρος ήταν παιδί, η δημιουργία κινουμένων σχεδίων με τη βοήθεια υπολογιστή δεν είχε αναπτυχθεί. Γι' αυτόν τον λόγο, ήταν πολύ δύσκολο να γίνουν ταινίες κινουμένων σχεδίων μεγάλης διάρκειας.

Από το 1975 που κάνει ταινίες δημιουργεί πάντα με τη φαντασία του δικά του παραμύθια επάνω σε θέματα που τον απασχολούν, όπως το φυσικό περιβάλλον και η ζωή των ανθρώπων στις μεγάλες πόλεις. Ο ίδιος δηλώνει ότι δεν τον απασχολεί ούτε η αγορά ούτε το πώς μπορεί κάποιος να κάνει μια τεράστια επιτυχία μέσα σε δέκα μέρες.

Τελευταία του δημιουργία είναι μια ταινία κινουμένων σχεδίων με θέμα την καθημερινή ζωή των άγριων ζώων. Επειδή, όμως, λατρεύει όλες τις μορφές τέχνης, τον επόμενο χρόνο ετοιμάζεται να ανεβάσει σε κεντρικό θέατρο των Βρυξελλών ένα μουσικό έργο βασισμένο σε γνωστά παραμύθια του Άντερσεν.

**Παράδειγμα:**

Ο Αλέξανδρος έχει γεννηθεί στη Γαλλία.

**Σωστό**

**Λάθος**



*Έχει γεννηθεί στο Ηράκλειο της Κρήτης.*

**25** Οι ταινίες του Αλέξανδρου είναι μόνο για μεγάλους.



**26** Από μικρός αγαπούσε το σχέδιο.



**27** Το '60 γίνονταν πολλές ταινίες κινουμένων σχεδίων μεγάλης διάρκειας.



**28** Στις ταινίες του παρουσιάζει ιστορίες γνωστές σε όλο τον κόσμο.



**29** Δεν τον ενδιαφέρει να κάνει ταινίες που θα γίνουν εμπορικές επιτυχίες.



**30** Τα μόνα έργα που δημιουργεί ο Αλέξανδρος είναι ταινίες κινουμένων σχεδίων.



[Σύνολο: 10]

For  
Examiner's  
Use

**Άσκηση 2 Ερωτήσεις 31-37**

Διάβασε το κείμενο και μετά απάντησε στις ερωτήσεις **στα ελληνικά**.

For  
Examiner's  
Use

**«ΑΥΤΟ ΕΙΝΑΙ ΣΩΣΤΟ, ΑΣΕ ΤΟ ΑΜΑΞΙ, ΠΑΡΕ ΤΟ ΠΟΔΗΛΑΤΟ»**

‘Υπάρχουν, λοιπόν, ποδηλάτες στις μεγαλουπόλεις της Ελλάδας;’ ρώτησε έκπληκτος ένας φίλος που ζει χρόνια στο εξωτερικό, όταν έμαθε για την ‘Ετήσια Πορεία Ποδηλάτου’. Κάθε χρόνο, στα τέλη Μαρτίου, οι φίλοι του ποδηλάτου μαζεύονται στο κέντρο της Αθήνας, της Θεσσαλονίκης και άλλων ελληνικών πόλεων, με σκοπό την ενημέρωση του κόσμου για τη χρήση του ποδηλάτου ως μέσου μετακίνησης. Ένας άλλος στόχος είναι να δοθούν συμβουλές σε όσους φοβούνται να κυκλοφορήσουν με ποδήλατο στον δρόμο. Γι’ αυτούς, το ποδήλατο είναι τρόπος ζωής, επειδή ήδη από τα παιδικά τους χρόνια έχουν μάθει να το αγαπούν. Στην πόλη καθημερινά φτάνουν με το ποδήλατο γρηγορότερα και φθηνότερα στον προορισμό τους απ’ ό,τι με το αυτοκίνητο.

Ο Άγγελος είναι δάσκαλος και κάθε μέρα οδηγεί ποδήλατο, εδώ και τριάντα χρόνια. ‘Πρέπει να μάθει ο κόσμος να πηγαίνει με το ποδήλατο στις δουλειές του, με σκοπό την προστασία του περιβάλλοντος’, μας λέει. Η Μίρκα, φοιτήτρια 18 ετών από τα Γιάννενα, δεν αποχωρίζεται το ποδήλατό της. ‘Καλό θα ήταν να επιτρέπονται τα ποδήλατα και στον υπόγειο σιδηρόδρομο, για να μπορούμε να καλύπτουμε μεγαλύτερες αποστάσεις’, προτείνει. Και οι δύο ανήκουν στην ομάδα των ‘Φίλων του Ποδηλάτου’, η οποία ζητεί τη δημιουργία ποδηλατοδρόμων στις μεγάλες πόλεις και χώρων στάθμευσης για ποδήλατα, για να καλυφθούν οι ανάγκες των ποδηλατών. Με τον τρόπο αυτό, θα μειωθεί ο αριθμός των ατυχημάτων, που συμβαίνουν λόγω της απροσεξίας των οδηγών αυτοκινήτων.

Η προσπάθεια των ‘Φίλων του Ποδηλάτου’ έχει καλά αποτελέσματα. Ήδη οι κάτοικοι της Καρδίτσας περηφανεύονται για το δίκτυο ποδηλατοδρόμων τους: η πόλη τους είναι σήμερα μια πρότυπη ‘ποδηλατούπολη’.

31 Γιατί μαζεύονται οι ποδηλάτες στα τέλη Μαρτίου στις μεγάλες ελληνικές πόλεις; Δώστε **δύο** λόγους.

(i) ..... [1]

(ii) ..... [1]

32 Ποια είναι τα μειονεκτήματα της μετακίνησης με αυτοκίνητο στην πόλη; Δώστε **δύο** παραδείγματα.

(i) ..... [1]

(ii) ..... [1]

33 Γιατί πιστεύει ο Άγγελος ότι θα ήταν καλύτερα να χρησιμοποιούμε ποδήλατο;

..... [1]

34 Γιατί η Μίρκα θα ήθελε να παίρνει μαζί της το ποδήλατο στον υπόγειο σιδηρόδρομο;

..... [1]

35 Τι νομίζει η ομάδα των 'Φίλων του Ποδηλάτου' ότι λείπει από τις μεγάλες πόλεις; Να αναφέρετε **δύο** πράγματα.

(i) ..... [1]

(ii) ..... [1]

36 Τι προκαλεί τα ατυχήματα με τα ποδήλατα;

..... [1]

37 Γιατί η Καρδίτσα θεωρείται 'ποδηλατούπολη';

..... [1]

[Σύνολο: 10]

For  
Examiner's  
Use

**BLANK PAGE**

---

*Copyright Acknowledgements:*

Questions 32, 33, 34, 35, 36, 37      © BHMazzino, p 29, Issue No: 338, 7/8 April, 2007

Permission to reproduce items where third-party owned material protected by copyright is included has been sought and cleared where possible. Every reasonable effort has been made by the publisher (UCLES) to trace copyright holders, but if any items requiring clearance have unwittingly been included, the publisher will be pleased to make amends at the earliest possible opportunity.

University of Cambridge International Examinations is part of the Cambridge Assessment Group. Cambridge Assessment is the brand name of University of Cambridge Local Examinations Syndicate (UCLES), which is itself a department of the University of Cambridge.